



MIXTHERM A.T.L.

Le MIXTHERM A.T.L. est un préparateur d'eau chaude sanitaire équipé d'un serpentin INOX immergé en partie basse afin d'optimiser le transfert thermique. La version B est également pourvue d'un deuxième serpentin immergé en partie haute pour le transfert d'énergie d'une deuxième source d'appoint, ou, connecté au 1^{er}, pour doubler la surface d'échange pour une source d'énergie unique.

- ▶ Réservoir vertical en Acier Thermo-Laqué (A.T.L.)
- ▶ Anode magnésium
- ▶ Température ≤ 85°C
- ▶ Pression de service : 7 bar maxi
- ▶ Jaquette calorifuge :
 - ▶ ISOL 50 classée au feu M3 ép. 50 mm finition P.V.C. pour 200 et 300L
 - ▶ ISOL 100 classée au feu M3 ép. 100 mm finition P.V.C. pour 500 à 1000 L

Version A

- ▶ 1 échangeur serpentin inox en partie basse. Par exemple pour un circuit primaire solaire

Version B

- ▶ 2 échangeurs serpentin Inox identiques placés en partie basse et en partie haute

OPTIONS APPOINT ÉLECTRIQUE

Résistance électrique et thermostat

Chaque chauffe-eau peut être équipé au choix d'une ou deux résistances.

- ▶ Puissance pour 200 à 500 L :
 - Tension 230 V mono
 - 1500 W Code **2891**
 - 2000 W Code **2893**
 - Tension 230 V mono ou tri / 400 V tri
 - 3 kW Code **2645**
- ▶ Puissance pour 750 à 1000 L :
 - Tension 230 V tri / 400 V tri
 - 4,5 kW Code **2646**
 - 6 kW Code **2647**
 - Tension 400 V tri
 - 9 kW Code **2648**
 - 12 kW Code **2649**



500 L



200 et 300 L

Capacité L	Hauteur totale mm	Ø mm	Version A		Version B		Pertes statiques W/Étiquette	
			Poids kg	Code	Poids kg	Code		
200	1585	450	56	• 22860	60	• 22866	44	A
300	1570	550	67	• 22861	72	• 22867	50	A
500	1810	650	94	• 22863	100	• 22869	28	A+
750	1945	800	127	• 22864	135	• 22870	35	-
1000	2375	800	155	• 22865	166	• 22871	42	-

• Références tenues en stock

CARACTÉRISTIQUES

Capacité L	Surface panneau solaire (1) m ²	Mixtherm 1 seul échangeur Pertes de charge max 3,4 mce					Mixtherm 2 échangeurs en série Via kit de liaison Pertes de charge max 4,9 mce				
		Contenance du serpentin L	Surface m ²	Puissance Mode Solaire BT (2) kW	Puissance* P 80/60°C kW	Puissance* P 90/70°C kW	Contenance des serpentins L	Surface Totale m ²	Puissance* P 70/45°C kW	Puissance* P 80/45°C kW	Puissance* P 90/45°C kW
200	2 à 4	1,7	0,3	2,6	3,9	7,8	3,4	0,6	3,8	5	7,2
300	4 à 6	2,6	0,63	6,5	11,5	19,2	5,2	1,26	16,5	19,5	23
500	6 à 8	2,6	0,63	6,5	11,5	19,2	5,2	1,26	16,5	19,5	23
750	8 à 12	4	0,98	10,5	21,9	31,5	8	1,96	27,5	33,5	41,5
1000	12 à 16	5,4	1,33	15	30,5	39,5	10,8	2,66	35,5	48	59

(1) Surface capteur calculée sur la base de 580 w/m²

(2) BT - basse température Primaire 55/45°C - Secondaire 10/40°C ; eau glycolée 30 % au primaire

*Les puissances du/des serpentin(s) en fonction de différents régimes au primaire sont données pour un régime secondaire fixe à 10/60°C.

MIXTHERM A.T.L. VERSION A

MIXTHERM A.T.L. VERSION B

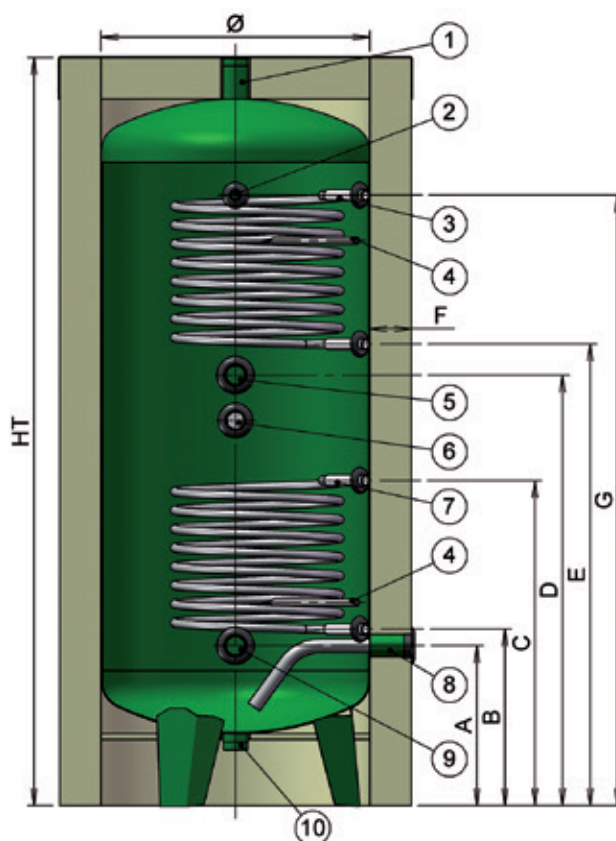
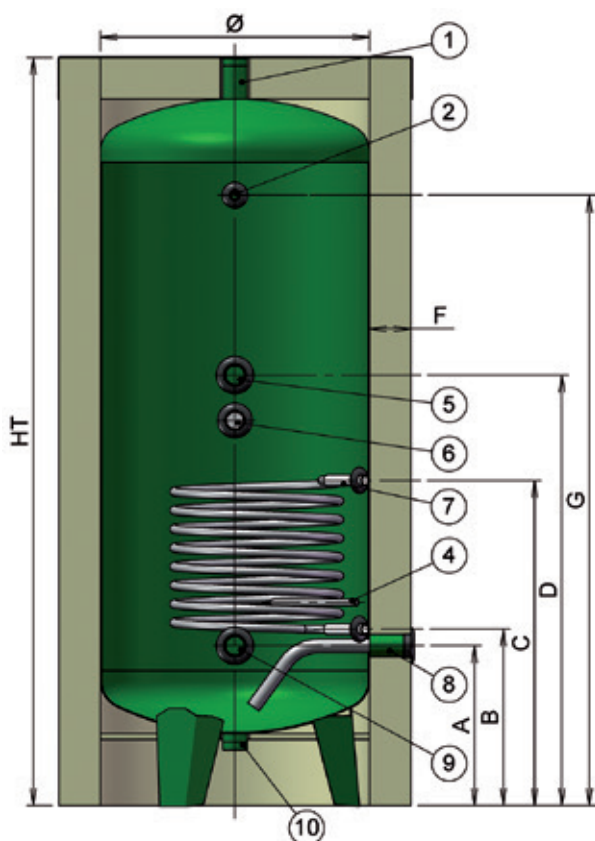

1. Sortie eau chaude Ø 50/60 M.
2. Prise thermomètre Ø 15/21 F.
3. Échangeur haut Ø 20/27 M.
4. Prise de sonde Ø 17.
5. Ø 40/49 F pour appoint électrique haut (option).
6. Anode de protection.
7. Échangeur bas Ø 20/27 M.
8. Arrivée eau froide.
Ø 20/27 F pour 200 L à 500 L.
Ø 40/49 F pour 750 L et 1000 L.
9. Ø 40/49 F pour appoint électrique bas (option).
10. Vidange totale Ø 50/60 M.

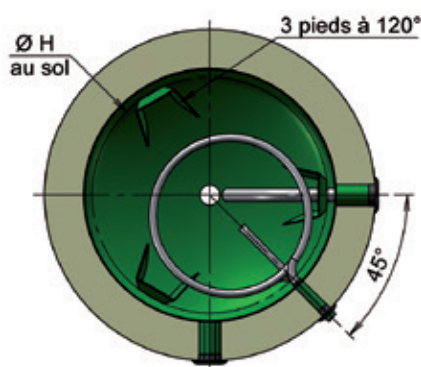

Capacité L	Volume réel L		Dimensions mm										
	Version A	Version B	H.T.	H.T. Basculement	Ø	A	B	C	D	E	F	G	H
200	197	195	1585	1595	450	325	365	675	940	1005	50	1315	505
300	290	287	1570	1585	550	338	378	698	898	958	50	1278	570
500	466	463	1810	1820	650	385	425	785	1045	1115	100	1475	605
750	770	765	1945	1960	800	402	442	882	1102	1142	100	1582	750
1000	981	975	2375	2390	800	402	442	1097	1297	1357	100	2012	750

OPTIONS

- ▶ Kit solaire Code **2885**
- ▶ Kit accessoires
- ▶ Kit de liaison des serpentins
200 et 500 L Code **2215**
300, 750 et 1000 L Code **2216**
- ▶ Protection cathodique



Kit de liaison

GARANTIES

Réservoir : **5 ans**
Matériel électrique : **1 an**